

## CAM 200 POMPĂ CENTRIFUGALĂ CU AUTOAMORSARE

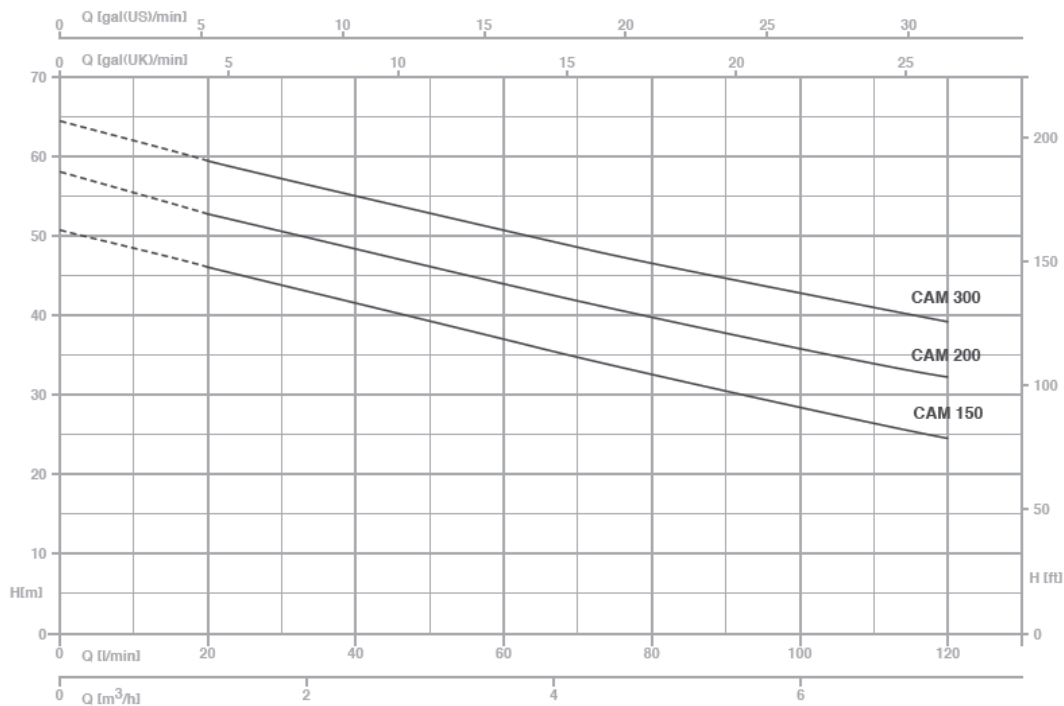

Putere absorbită P1:	2,2 kW
Putere P2:	1,5 kW
Alimentare:	230 V / 50 Hz
Înălțime max. de refulare:	58.1 m
Debit max.:	120 l/min
Diametru de aspirație:	1"1/2G
Diametru de refulare:	1"1/4G





Debit Q (m <sup>3</sup> /h – l/min)						
0	1,2	2,4	3,6	4,8	6	7,2
0	20	40	60	80	100	120
Înălțime de refulare H (m)						
58.1	52,8	48	44	40	36	32,4

Temperatura maximă a apei:  
 Carcasă pompă:  
 Suport motor:  
 Rotor pompă:  
 Etanșare mecanică:  
 Arbore motor:  
 Clasă de izolație:  
 Clasă de protecție:  
 Protecție termică:

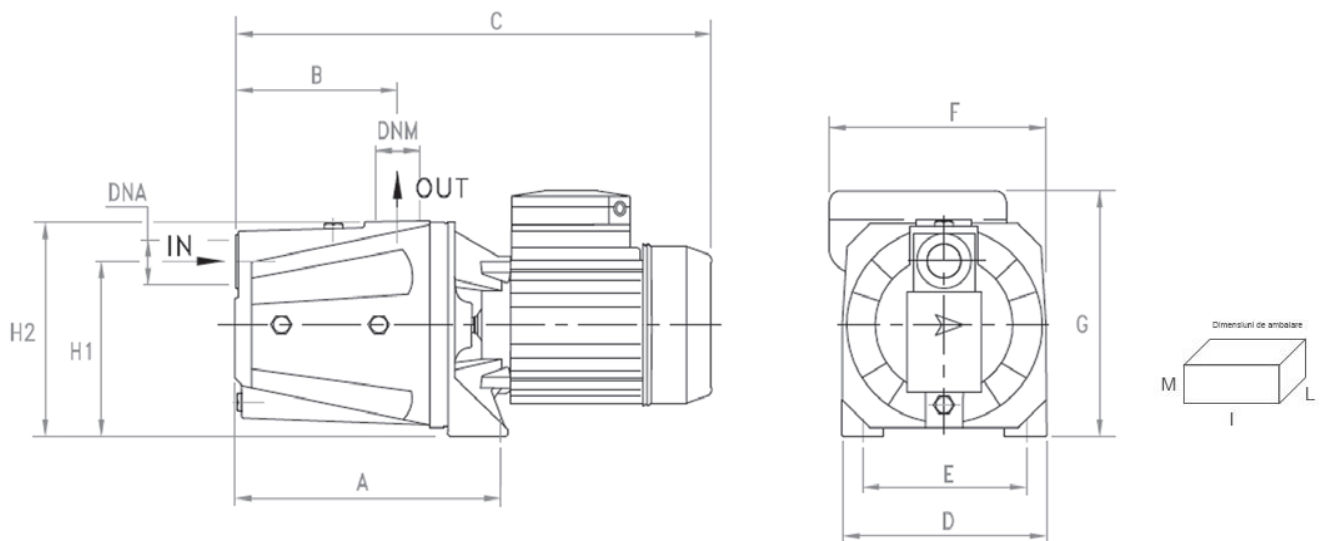
50°C  
 fontă  
 fontă  
 Noryl®  
 ceramică – grafit  
 oțel AISI 416  
 F  
 IP44  
 Da



TYPE	DIMENSIONS (mm)														
	A	B	C	D	E	F	G	H1	H2	DNA	DNM	I	L	M	
CAM 150	269,6	167	506	203	165	220	231,5	175	220	1"1/2G	1"1/4G	520	240	250	24,5
CAM 200	269,6	167	506	203	165	220	231,5	175	220	1"1/2G	1"1/4G	520	240	250	25,5
CAM 300	269,6	167	506	203	165	220	231,5	175	220	1"1/2G	1"1/4G	520	240	250	26,5